

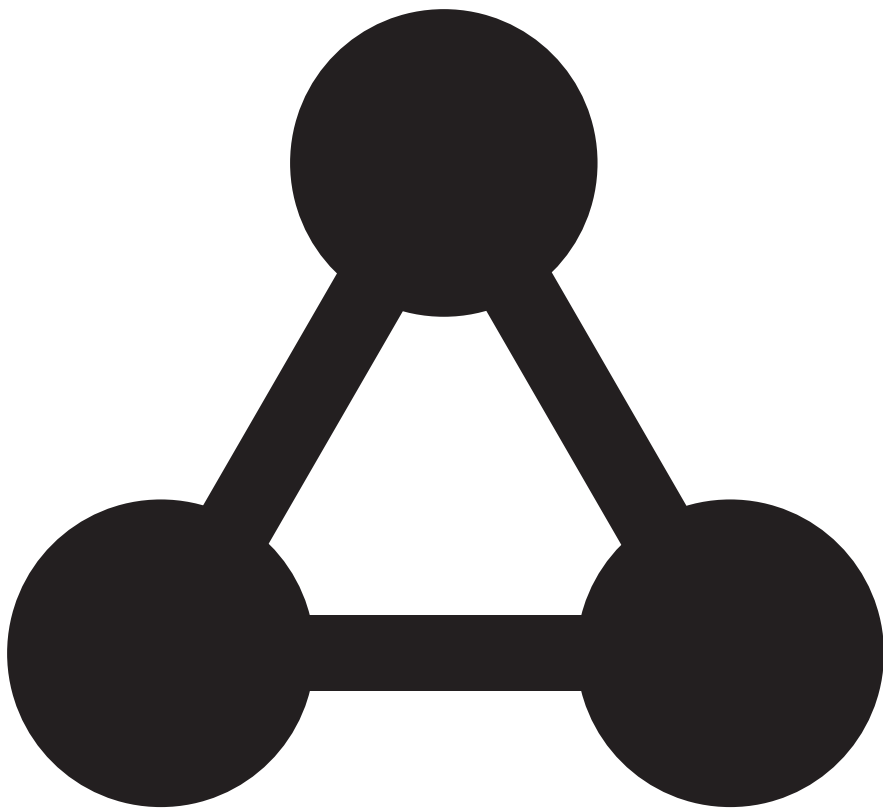

ÅRSREDOVISNING 2002





SISTER
ÅRSREDOVISNING 2002

FÖRENINGEN FÖR STUDIER AV FORSKNING OCH UTBILDNING

Swedish Institute for Studies in Education and Research (SISTER)

Drottning Kristinas väg 33 D

SE-114 28 Stockholm

Telefon 08-545 252 60

Fax 08-20 52 70

www.sister.nu

info@sister.nu

VÅRT BEHOV AV NYA TRADITIONER 7

FÖRVALTNINGSBERÄTTELSE 13

BAKGRUND OCH NULÄGE 13

NYA MEDLEMMAR 15

EKONOMI 15

PERSONAL 18

KANSLI 18

VERKSAMHETEN 21

PROJEKT OCH UPPDRAG 22

ÖVRIGA PROJEKT OCH UPPDRAG M.M. 29

PUBLICERING OCH SKRIFTER 30

UTVÄRDERING 39

SISTER:S STÖRRE FINANSIÄRER

OCH UPPDRAGSGIVARE 2002 40

MEDARBETARNA 41

PROJEKTBESKRIVNINGAR 47

VAD ÄR SISTER? 74

STYRELSE 76

MEDLEMMAR 77

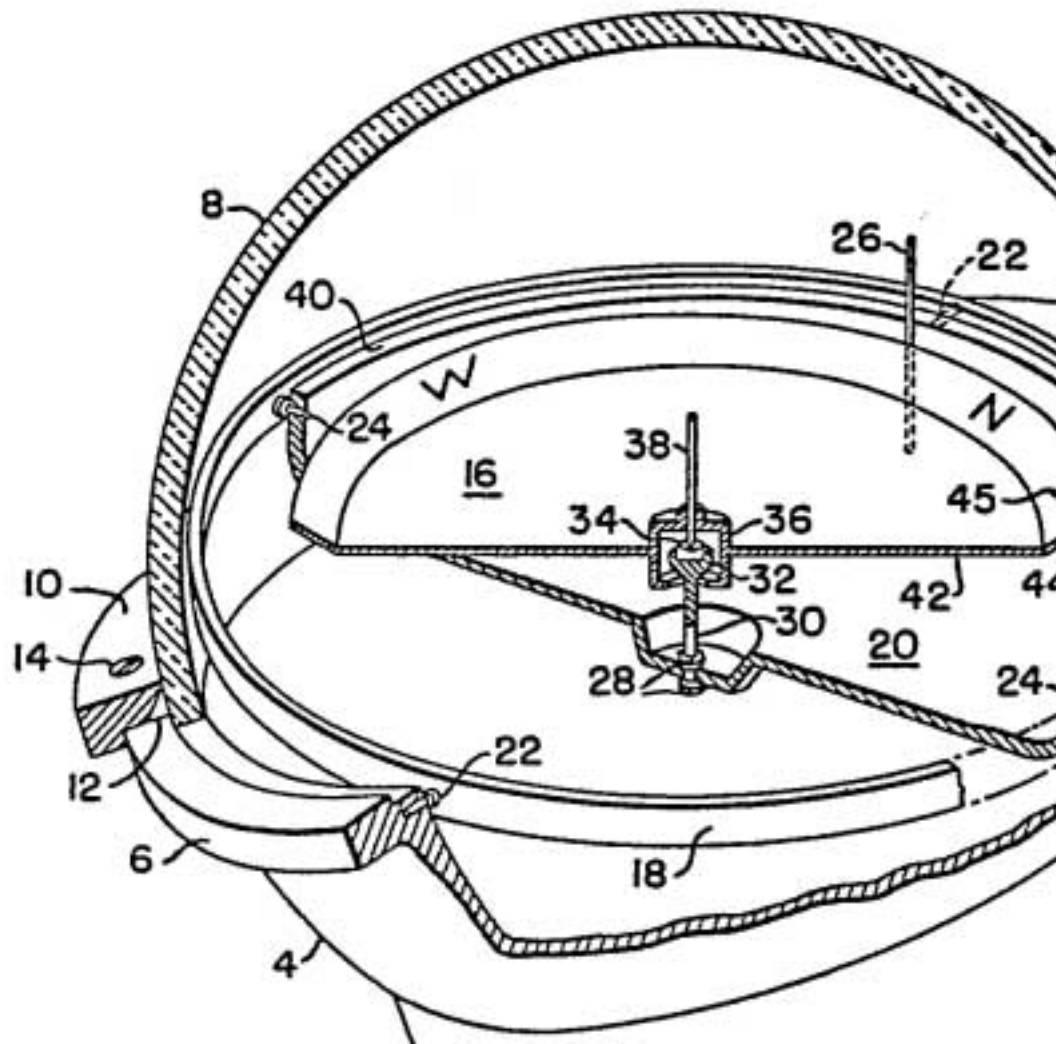

VÅRT BEHOV AV NYA TRADITIONER

År 2002 har varit SISTER:s tredje verksamhetsår. Följaktligen är detta SISTER:s tredje årsredovisning – och mitt tredje inledningsord. Etnologerna brukar säga att den tredje gången något sker, så har det bildats en tradition. Kanske gäller det också institut. De två första åren kändes i hög grad som en uppbyggnadstid, det mesta gjordes för första gången, från fixandet av brevpapper och telefonväxel till workshops och bokdesign – och vi flyttade mellan tre olika adresser på femton månader.

År 2002 var det första hela året vi tillbringade i egna lokaler. Några saker började bli rutin, på gott och ont kanske, men mest på gott; det kostar på att skapa nytt, hur kul det än är. Ändå var året fullt av nyheter: ett nyhetsbrev med det rappa namnet SISTER ALERT, en välbesökt årskonferens i Bonnierhuset, flera nya böcker – och en ytterligare expansion av lokalerna till övervåningen på Drottning Kristinas väg, med utsikt över Roslagsbanan och cykelavstånd till de flesta av huvudstadens universitet och högskolor, till Teknikhöjden och flera av industriforskningsinstitutet.

År 2002 var också året då SISTER hamnade i debatten på allvar. Det gällde forskningsfinansieringen. Vi tog fram nya sätt att beräkna högskolornas kostnadsutveckling och vi arbetade mer detaljerat än någon tidigare hade gjort med högskolornas förbrukning av medlen, alltså inte bara finansierarnas tillförsel. Vi fann bland annat att högskolorna inte hade fullt så dålig utveckling av forskningsmedlen som det ibland hävdades i debatten, och vi fann att pengarna inte användes i den takt de flöt in. Det var grävjobb, och det gav resultat. Vi kunde justera debattens villkor – till det bättre, anser jag. Ett bra exempel på vad ett institut kan göra som är obundet av högskolefinansieringens intressekamp.

Men år 2002 var kanske framförallt året då högskolans arbetsvillkor uppmärksammades. Högskolan har det knappast värre än många andra delar av samhället. Ändå var det många som kunde vittna om en tilltagande ”task congestion”: om överfulla skrivbord, om kampen för att få tiden att räcka till mer undervisning för fler studenter, om fler uppdragsgivare, fler utvärderingar, tredje uppgiften, och större krav på uppföljbarhet – från studenter, finansärer och från regering och riksdag.

Vi borde inte bli överraskade. Vi lever i en tid av stora gränsöverskridande förskjutningar och de omfattar även högskolans verklighet. Det som var en tydligt avgränsad och ibland, låt oss medge det, ganska sluten del av samhället invaderas sakta men säkert av andra intressen: näringsliv, kultur, regioner, kommuner. ”Det omgivande samhället” är livsviktigt, men det innebär också att nya normer och värderingar kommer in och ställer krav, ofta rättmätiga men ofta också arbetskrävande.

Vi kan alla se hur detta sker inför våra ögon. Förändringarna är redan stora – potentiellt är de väldiga, konsekvenserna omfattande. Men hur mycket vet vi om dem, genom forskning och undersökningar – genom grävjobb?

Den kunskapen är nödvändig för att svara på alla frågor. Är förändringarna önskvärda? Vad händer med högskolan om utvecklingen fortsätter? Kan andra utföra en del av de många uppgifter som behöver utföras i kunskapssamhället? Vad kan folkbildningen och folkhögskolorna göra av studieförberedande insatser? Vad kan forskningsinstitut göra? Vad gör företag?

Den stora frågan håller på att bli: Hur mycket av samhällets kunskapsutveckling skall föras in under den akademiska normen? Hur djup och hur omfattande skall forskningsanknytningen vara i ett system med femtiotalet högskolor och lärcentra i landets alla kommuner?

Den debatten har bara börjat. Många andra frågor hänger samman med den: den akademiska friheten, universitetens och högskolornas självständighet, forskningssystemets förmåga att främja innovationer och tillväxt, arbetsmiljön och högskolans attraktivitet. Om universitet skall göra allt och betjäna alla kan de knappast räkna med att kunna vara lika fria och lika självständiga som man traditionellt varit – och arbetsmiljön knappast vara lika självklart akademisk. Alternativet är att inte göra fullt så mycket.

Sådan debatt påverkar forsknings- och utbildningspolitiken. För att besluten skall bli så välunderbyggda som möjligt vill det till att debatten är bra, med internationella impulser, kritiska perspektiv och uppslag från ny forskning. Till det kommer SISTER att fortsätta bidra. Rapporter, idéer och besvärliga fakta – med just sådana ting är vi gärna med och skapar nya traditioner i det växande svenska kunskapssamhället.

Sverker Sörlin

Direktör, professor

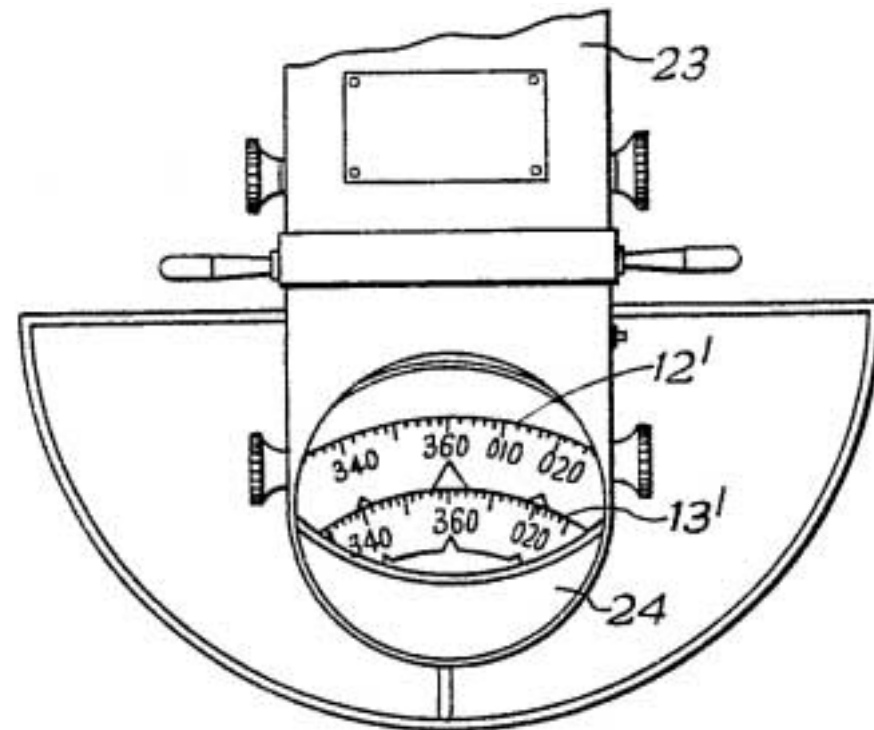

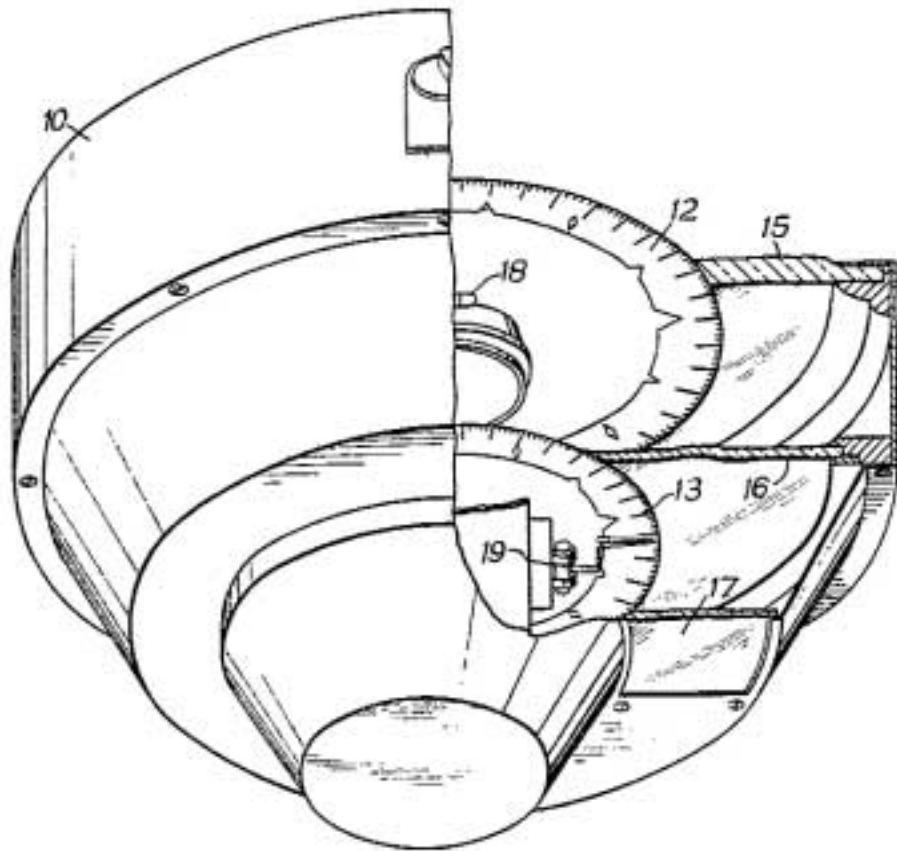

FÖRVALTNINGSBERÄTTELSE

BAKGRUND OCH NULÄGE

Föreningen för studier av forskning och utbildning är en ideell förening, grundad 1999 av fyra kungliga akademier, Ingenjörsvetenskapsakademien, Skogs- och Lantbruksakademien, Vetenskapsakademien och Vitterhetsakademien, och fyra forskningsfinansierande stiftelser, Stiftelsen för kunskaps- och kompetensutveckling (KK), Riksbankens Jubileumsfond (RJ), Stiftelsen för internationalisering av högre utbildning och forskning (STINT) samt Stiftelsen för strategisk forskning (SSF).

Föreningens operativa verksamhet drivs helt och hållet genom Föreningens kansli, som getts formen av ett institut, benämnt Institutet för studier av utbildning och forskning (engelska: Swedish Institute for Studies in Education and Research, SISTER). Verksamhetsberättelsen ägnas därför i allt väsentligt Institutets verksamhet, som alltså kan anses synonym med Föreningens.

Institutets tillkomst kan ses som ett svar på ett länge diskuterat behov av fristående analys och utredning av förhållandena i det svenska utbildnings- och FoU-systemet. Institutet är fristående från politiska intressen och finansierar sin verksamhet genom basanslag från Föreningen, genom medlemsavgifter (årsavgiften är 50 000 kronor), genom forskningsfinansierande fonder, råd, stiftelser m.fl. samt genom uppdragsforskning.

Institutets ändamål är ”att studera utbildning, forskning och innovationsprocessen i ett jämförande internationellt perspektiv samt att främja debatten inom detta område” (ur stadgarna). Kännetecknande för Institutets egeninitierade projekt skall vara hög vetenskaplig kvalitet och relevans för högskolan och FoU-systemet. Institutet verkar genom egeninitierad forskning och analys, genom beställda undersökningar och genom utåtriktad verksamhet. Institutet är baserat i Stockholm men har genom projektsamarbete länkar till forskningsmiljöer i hela landet.

Institutet arbetar sedan januari 2001 i enlighet med ett treårigt verksamhetsprogram. Programmet utpekar fem prioriterade områden:

- 1) Den tertiära utbildningssektorns tillväxt och förändring;
- 2) Det nya forskningslandskapet;
- 3) Kunskapssamhällets produktionsmiljöer;
- 4) Forskningen, innovationerna och näringslivet;
- 5) Metodutveckling och utvärdering.

För närvarande pågår ett tjugotal finansierade forskningsprojekt eller uppdrag vid SISTER.

NYA MEDLEMMAR

Institutet fick under 2002 ytterligare två medlemmar: Landstingsförbundet och Svenska Kommunförbundet, vilka ingått gemensamt medlemskap. Föreningen har därmed 14 medlemmar.

EKONOMI

Institutet har en basfinansiering för fem år (1999–2003) från grundarna. Denna uppgick 2002 till 2,6 MSEK. De 14 föreningsmedlemmarnas årsavgifter uppgick till ytterligare 0,7 MSEK. Därutöver finansierar Institutet sin verksamhet med projektmedel och andra externa bidrag. Under 2002 uppgick kostnaderna exklusive avskrivningar till ca 10,8 MSEK. Ett tiotal från år 2001 vidareförda *pågående projekt* har finansierats av forskningsråd, forskningsstiftelser och av EU. Nya projekt har tillkommit finansierade av bl. a. Riksbankens Jubileumsfond, Vetenskapsrådet, VINNOVA, STINT, FORMAS. De externa bidragen – uppdrag och forskningsprojekt tillsammans – utgör totalt ca 70 procent av de intäkter som bokförts på 2002.

Erhållna bidrag periodiseras över den tidsperiod de skall förbrukas. Skälet till periodiseringarna är att SISTER står som mottagare för stora forskningsanslag som dels är fleråriga, dels avser arbete som utförs av samarbetande forskargrupper. Särskilt skall i detta sammanhang nämnas projekten ”Kultur i kunskapssamhället” och ”Stiftelseprojekt 04” (se nedan). Större delen av medlen för dessa (8,2 MSEK) är budgeterade för insatser av samarbetande forskargrupper vid olika svenska universitet och högskolor. Medel för dessa samarbetspartners placeras på ett särskilt avräkningskonto i balansräkningen och tas inte upp i Institutets resultaträkning, då Institutet bara vidareför dessa belopp.

Styrelsen har beslutat att SISTER för *gemensamma kostnader* från och med 2002 skall tillämpa universitetsvärldens gängse påslag på 30 procent gentemot forskningsfinansierare. För uppdrag har ett högre påslag använts som varit anpassat till de nivåer som tillämpas vid universitet och högskolor (ca 35%). Från 2002 kommer denna nivå att vara den normala. För beställda undersökningar och tillfälliga uppdrag tillämpas en prissättning som är anpassad till uppdragets karaktär, varaktighet och till marknadspriser för motsvarande tjänster i syfte att uppnå full kostnadstäckning för Institutets omkostnader. Detta betyder för 2002 att externa forskningsbidrag och uppdrag givit ett bidrag till overhead på ca 1,5 MSEK.

Den stora andelen extern finansiering gör verksamheten känslig för förändringar i tillströmningen av projekt och uppdrag. God likviditet och det faktum att en förhållandevis stor andel av externfinansieringen kommer från fleråriga projekt gör likväl planeringshorisonten rimlig. En internationell bedömargrupp som på uppdrag av de grundande stiftelserna utvärderade SISTER under hösten 2002 kom emellertid fram till att den låga andelen grundläggande finansiering var ett hinder för Institutets oberoende och möjlighet till strategisk styrning. Gruppen rekommenderade följaktligen styrelsen att inför en ny verksamhetsperiod förstärka basfinansieringen. År 2002 motsvarade basfinansieringen på 2,6 MSEK, medlemsavgifterna på 0,7 MSEK samt overheadintäkterna på 1,5 MSEK (totalt 4,8 MSEK) i stort sett driftskostnader och kanslikostnader (lokaler, avskrivningar, konsultarvoden, information, skrifter m.m.) på ca 4,4 MSEK och lönekostnader för sekreterare och informatör på ca 0,6 MSEK (totalt ca 5,0 MSEK). Alla lönekostnader för forskande personal, inklusive föreståndare och biträdande föreståndare, täcktes således i praktiken av projektbidrag.

PERSONAL

I takt med att projekten blivit fler har personalstyrkan vuxit. Vid utgången av år 2002 hade Institutet 14 medarbetare: fyra forskningsledare, fem disputerade forskare, tre forskningsassistenter, en informatör och en administratör. (Vid motsvarande tid år 2001 var antalet 14, år 2000 var antalet åtta.)

Till Institutets vidare medarbetarkrets hör även några forskare och doktorander i SISTER-anknutna projekt som är anställda av andra arbetsgivare, främst universitet och högskolor. Se vidare på s. 41-43 om personalen och deras arbetsuppgifter inom SISTER:s forsknings- och utvärderingsprojekt.

KANSLI

Kansliet innefattar ledning, ekonomifunktioner och övrig administration. Kansliet arbetar också med information, seminarie- och konferensverksamhet, skriftutgivning i egen regi samt nätverksbyggande och kontakter.

Ekonomiadministrationen har till större delen utförts som externt uppdrag.

Kansliets kapacitet har under 2002 förstärkts avsevärt genom rekrytering i april av en heltidsanställd program- och informationssekreterare, Pehr Mårtens, och i juni av en heltidsanställd sekreterare/administratör, Inger Lindbäck.

Institutet har under hösten 2002 förhyrt och möblerat lokaler (ca 300 kvm) i våningsplan 2 på samma adress för att kunna fortsätta expandera och även bereda plats åt tillfällig personal och samarbetsprojekt samt bibliotek och arkiv.

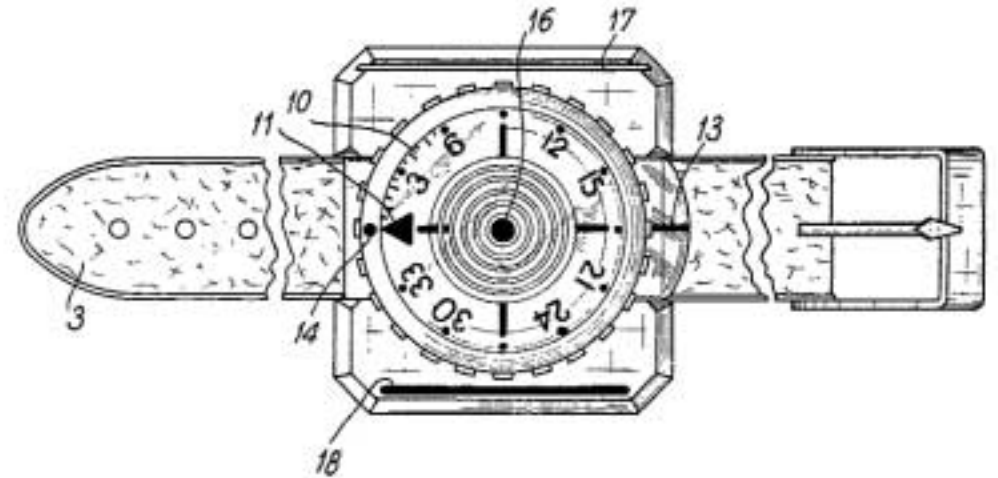

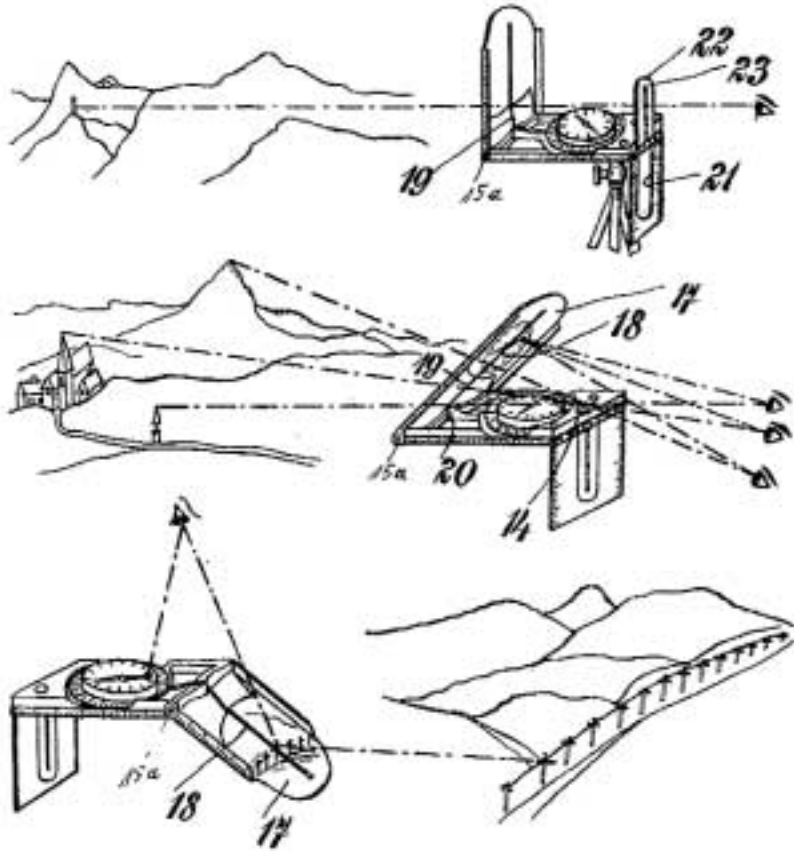

VERKSAMHETEN

Verksamheten kan indelas i

- projekt och uppdrag
- publicering och skrifter
- seminarier och debatt

PROJEKT OCH UPPDRAG

Projekten upptar en stor del av SISTER:s verksamhet. Ett tillflöde av nya projekt är en nödvändighet för Institutets existens, de återspeglar en kreativ process och externt intresse och förtroende för Institutets arbete. Projekten är väsentligen av två typer:

- egeninitierade forsknings- och utredningsprojekt, egna eller i samarbete med andra
- beställda analyser, utvärderingar och andra undersökningar

De egeninitierade projekten, som i hög utsträckning är forskningsprojekt, utgör den klart största delen av projektverksamheten. Några av dessa projekt är långsiktiga program på två-tre år. Även utredningsprojekt, kartläggningar och analyser kan vara egeninitierade. Det finns ett nära samband mellan de större forskningsprojekten, som ger ny empiri och nya teoretiska impulser, och de analyser och kunskapssynteser som kan få betydelse för samhällsdebatten och för policyutveckling.

SISTER åtar sig därutöver uppdrag i form av beställda analyser, utvärderingar och projekt. Bland beställarna under 2002 fanns MISTRA, Högskoleverket, Vetenskapsrådet, Stockholms läns landsting. SISTER var underleverantör till NIFU (Norsk Institutt for studier av utdanning og forskning) i en utvärdering av den nordiska forskningssamverkan för samhällsvetenskap och humaniora (NOS-H och NOS-S). Medarbetare vid SISTER engageras även som ledare för eller

medverkande i utvärderingar eller som rådgivare. Sådana uppdrag har kommit från: Högskoleverket, Kungl. Tekniska Högskolan, Formas.

Forsknings- och uppdragsverksamheten under 2002 har präglats av dels vidareutveckling av redan pågående projekt, dels uppbyggnaden av nya. Några projekt har också avslutats.

Pågående:

”Universiteten och det nya forskningslandskapet” (RJ, 1998–2002)

”Diabetesforskning i nätverk – monitoring och evaluering” (Knut och Alice Wallenbergs stiftelse/MFR, 1998–2003)

”Kultur i kunskapssamhället: Kulturen som samhällssektor och kulturpolitikens utmaningar” (RJ 2001–2003)

”Trender inom utvärdering av forskning” (Formas, 2001–2002)

”Konstnärlig forskning och doktorsexamen i Sverige” (RJ)

”Tvärvetenskap i Sverige” (MISTRA, 2001–2002)

”Scientific Advice” (EU, 2002)

”Konstnärlig forskning” (RJ, 2001–2002)

Nya:

”Stiftelseprojekt 04: Forskningsstiftelserna och det svenska forskningssystemet”

(SSF, KK, MISTRA, Vårdal, RJ 2002–2004)

”Att lära sig se: Åskådningskultur, pedagogik och visuella medier i Sverige

1850–1910” (Vetenskapsrådet 2002–2005)

”Forskning om lärande i högre utbildning – en kunskapsöversikt”

(Vetenskapsrådet 2002–2003)

”Innehållsanalys av ansökningar till Utbildningsvetenskapliga kommittén”

(Vetenskapsrådet 2002–2003)

”Mälardalsregionen – forskningslandskap i förändring”

(Stockholms läns landsting 2002)

”Högskolan och regional samverkan – finansieringsströmmar och högskolepolitik”

(Landstingsförbundet och Svenska Kommunförbundet 2002–2003)

”Det sociala kunskapsfältets gränser: Akademisering och könsarbetsdelning

i England och i Sverige 1880–1960” (RJ 2002–2004)

”Konstnärlig forskning”, forskarutbildningskurs om praktikbaserad forskning

(NorFA, 2002–2003),

”Den mediala vetenskapen, 1850–2000” (RJ, pilotprojekt, 2002–2003)

”Bidrag till en utvärdering av nordiskt forskningssamarbete inom ramen för NOS”

(Vetenskapsrådet)

”Utvärdering av den svenska verksamheten vid IIASA, International Institute for

Applied Systems Analysis, Laxenburg, Österrike” (Formas)

”Forskningsfinansiella mönster” (egenfinansierat)

”Nya professioner i akademien” (egenfinansierat)

”Vad bestämmer tillväxtens nivå i innovativa företag?” (Vinnova 2002–2003)

Flera av dessa projekt bedrivs i nätverk och forskargrupper med förgreningar till andra universitet och forskningsmiljöer, varav vissa finns utomlands (Manchester, Paris). Projektet ”Kultur i kunskapssamhället: Kulturen som samhällssektor och kulturpolitikens utmaningar”, har sedan 2001 genomförts i samarbete med forskare vid KTH, Linköpings universitet och Högskolan i Borås.

Under uppbyggnad:

”Effekter av internationella postdoc-stipendier” (STINT)

”Akademiska nätverk” (Nordiska Ministerrådet)

”Center of Excellence – Stockholm Centre of Innovation Studies”,

KTH CESIS (Vinnova)

”Ny industri, nya arbetsuppgifter, nya krav på kompetens” (Vinnova)

”Vetenskapens arkitektur” (egenfinansierat)

Uppbyggnaden av nya projekt har gällt såväl forskningsprojekt som utvärderingar, utredningar och mindre, forskningsförberedande undersökningar. De nya projekten faller inom samtliga verksamhetsområden.

På *utbildningsområdet* har ett program förberetts om akademiska nätverk för Nordiska Ministerrådet.

På *utvärderingsområdet* har en studie inletts av den svenska verksamheten vid International Institute for Applied Systems Analysis, IIASA (Formas).

Forskningen om *innovationer och förnyelse i näringslivet* är ett högt prioriterat område men kännetecknas i Sverige av ett ganska stort antal redan aktiva forskningsmiljöer varav flera är underkritiska till sin storlek. SISTER har tagit initiativ till en studie av detta område som på uppdrag av NUTEK/VINNOVA utförts av STEP-gruppen i Oslo "Vurdering av det svenske systemet for innovasjonsstudier og utviklingsperspektiv for SISTER og NUTEK" (2002). Rekryteringen av två nya medarbetare på området har medfört tillskott av projekt med finansiering från Vinnova och ITPS. I samarbete med KTH har SISTER tagit fram ett förslag till Center of Excellence för innovationssystemstudier, KTH CESIS. Förslaget gick vidare till slutomgången i Vinnovas call för centers of excellence i oktober. Ett slutgiltigt förslag inlämnas våren 2003.

Ett större projekt om de ur löntagarfonderna bildade *forskningsstiftelserna* och deras inverkan på universiteten och forskningssystemet under den första tio åren, "Stiftelseprojekt 04", har inletts under året och planeras fortsätta till och med år 2004. I projektet, som leds och samordnas vid SISTER, medverkar forskare från universiteten i Göteborg, Lund och Örebro samt forskare vid SISTER.

Kunskapssamhället är ett tema som genomsyrar åtskilligt av SISTER:s arbete och bland annat kommer till synes i projektet "Kultur i kunskapssamhället". Förberedelser har under året gjorts för att starta ett projekt med arbetsnamnet "Vetenskapens arkitektur", liksom för ett projekt åt Samverkansdelegationen (Utbildningsdepartementet) om förberedelse av utvärdering av delegationens verksamhet.

Universitetens och högskolornas förändrade samhällsuppdrag påverkar även den inre miljön och fördelningen av uppgifter mellan lärare/forskare och s.k. administrativ personal. Projektet *Nya akademiska professioner* växer fram i gränslandet mellan undervisning/forskning å ena sidan och strategisk planering och utveckling å den andra. Frågan berör även de omdiskuterade frågorna om högskolans inre arbetsmiljö, akademikeryrkets attraktivitet och överbelastningen (functional overload) inom universitetsväsendet. Intressenterna i denna fråga är många och planering för fortsatt projektverksamhet inom området pågår.

En hel del arbete under året har inriktats på analyser av *forskningsfinansieringen*, bland annat har ett projekt genomförts åt Stockholms läns landsting, Regionplane- och trafikkontoret.

Avslutade projekt under 2002:

”Tvärvetenskap i Sverige” (MISTRA, 2001–2002)

”Konstnärlig forskning” (Riksbankens Jubileumsfond 2001–2002)

”Aktuella högskolefrågor i nordiskt ljus” (2001–2002)

”Eurolabs” (EU 2000–2002)

”Scientific advice” (EU 2002)

”Mälardalsregionen” (SLL 2002)

”Universiteten och det nya forskningslandskapet” (RJ 1998–2002)

De avslutade projekten omfattar totala intäkter på ca 7 MSEK.

Sammantaget kännetecknas projektverksamheten av en hög intensitet och av ett stort intresse från omvärlden. Det är främst egeninitierad forskning som prioriterats; det är angeläget att SISTER under de första åren kan bygga upp och konsolidera en stabil kompetensplattform genom forskningsprogram och långsiktiga kontrakt. Under 2002 har emellertid de beställda uppdragen ökat i omfattning och uppgick till totalt ca 10 procent av intäkterna. Expansionen ser ut att fortsätta; budgeten för 2003 pekar på en uppdragsdel som omfattar ca 20 procent.

ÖVRIGA PROJEKT OCH UPPDRAG M.M.

Institutets forskningsledare har även medverkat i utvärderingar och studier som inte är SISTER-projekt. Lillemor Kim har varit ordförande i Högskoleverkets bedömargrupp för granskning och bedömning av kvalitetsarbetet vid Högskolan på Gotland, slutrapporten är publicerad i Högskoleverkets rapportserie 2002:17 R. Tobias Harding, Ulf Sandström och Sverker Sörlin medverkade i en utvärdering genomförd av NIFU (Oslo) om den nordiska samfinansieringen av humanistisk och samhällsvetenskaplig forskning (NOS-H och NOS-S).

SISTER-medarbetare fungerar som rådgivare och föreläsare och ingår i kommittéer, juryer och utredningar av skilda slag. Uppdragsgivarna i denna verksamhet sträcker sig över hela högskole- och FoU-sektorn. Under 2002 har SISTER-medarbetare tilldelats nya uppdrag i SULF:s Framtidsgrupp (Kim), Forskarutbildningsutredningens rådgivande grupp (Kim), Vetenskapsrådets polarkommitté (Sörlin), SNS Förtroenderåd (Sörlin).

Per Wisselgren tillbringade våren 2002 som gästforskare vid School of Social Sciences, University of Sussex, Brighton, och hösten 2002 som fellow vid SCASSS, Uppsala.

Maria Wikhall var tjänstledig under hösten 2002 för att tjänstgöra som sekreterare i en utredning vid Näringsdepartementet om rörlighet på arbetsmarknaden.

PUBLICERING OCH SKRIFTER

Under 2002 har SISTER-medarbetare publicerat artiklar i internationella och svenska tidskrifter och även levererat en rad policyrapporter och andra skrifter till den svenska debatten. Institutets medarbetare har sammanfattat resultat och policyimplikationer i debattartiklar, intervjuer i pressen och genom medverkan i radio och TV. Institutets medarbetare har även utgivit böcker och medverkat i konferenser och utvärderingar. En redovisning av skrifter utgivna i SISTER:s egen regi följer nedan.

Skrifter

SISTER har under 2002 utkommit med två nya nummer i sin serie Skrifter. Vissa av skrifterna utges i samarbete med förlaget Nya Doxa.

- 4 Henrik Karlsson: *"Handslag, famntag, klapp eller kyss?": Konstnärlig forskarutbildning i Sverige.*
- 5 Ulf Sandström (red.): *Det nya forskningslandskapet: Perspektiv på vetenskap och politik* (Nya Doxa).

SISTER har under 2002 fortsatt sin publicering av skriftserier för arbetsrapporter/working papers och reprints (av artiklar och uppsatser tryckta i tidskrifter, antologier etc.). Flera av dessa och andra skrifter finns också tillgängliga via hemsidan.

Arbetsrapporter/Working Papers

- 9 : 2002 *Cultivating the Places of Knowledge*
Sverker Sörlin
- 10 : 2002 *Masshögskolans paradoxer – fem inlägg i den svenska högskoledebatten*
Lillemor Kim
- 11 : 2002 *The Triple Helix of University-Industry -Government: Implications for Policy and Evaluation*
Henry Etzkowitz
- 12 : 2002 *A Comparative Analysis of Public, Semi-Public and Recently Privatised Research Centres. Methodological Report*
PREST, Ulf Sandström m fl
- 13 : 2002 *Culture as Regional Attraction: Migration Decisions of Highly Educated in a Swedish Context*
Maria Wikhall
- 14 : 2002 *Svenska tekniker 1620–1920: Om utbildning, yrken och internationell orientering*
Göran Friberg
- 15 : 2002 *The Link Between Firm Level Innovation and Aggregate Productivity Growth*
Hans Löf & Almas Heshmati

- 16 : 2002 *Fungerar forskningssystemet?: Några strategiska frågor för strategisk forskning*
Sverker Sörlin
- 17 : 2002 *God avkastning på marginellt risktagande?: Bidrag till en utvärdering av nordiskt forskningssamarbete inom ramen för NOS*
Tobias Harding, Ulf Sandström, Sverker Sörlin & Gella Westberg
- 18 : 2002 *The Policy and Practice of Interdisciplinarity in the Swedish University Research System*
Ingrid Schild & Sverker Sörlin med bidrag Carolina Sigfridsson
- 19 : 2002 *Konstnärlig forskarutbildning i Norden*
Henrik Karlsson
- 20 : 2002 *Process eller resultat?: Trender inom utvärdering av svensk högskoleutbildning under 1990-talet*
Laila Abdallah

Reprints

- 4 : 2002 *Det föränderliga samhällets skolpolitik: Om 1950-talets diskurs kring teknik och skola*
Ulf Sandström.
- 3 : 2002 *Academic Careers: A Comparative Perspective – The Case of Sweden*
Lillemor Kim.

Nyhetsbrev

Nyhetsbrevet SISTER ALERT såg dagens ljus i december 2002 och resulterade i att antalet besök på hemsidan mångdubblades.

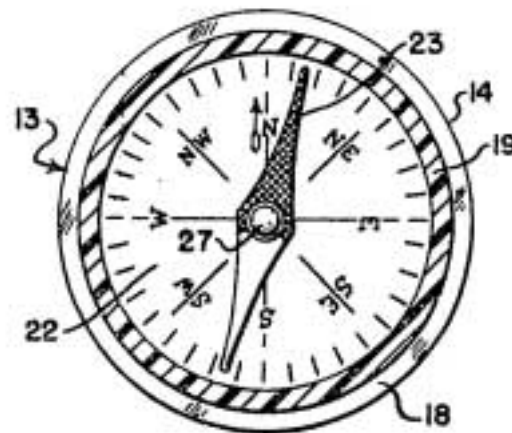

SEMINARIER OCH DEBATT

Institutet har under 2002 genomfört följande utåtriktade konferenser/seminarier:

5 mars

Utvärderingen av Norges forskningsråd

Seminarium med föredrag av **Erik Arnold**, Technopolis, som genomförde utvärderingen av Norges forskningsråd 2000–2001.

4 april

Det nya forskningslandskapet

På Bonniers konferenscenter slöt två hundra personer upp till SISTER:s första årskonferens. I en bok, *Det nya forskningslandskapet – perspektiv på vetenskap och politik* (utgiven i samarbete med förlaget Nya Doxa), ställdes många av de frågor som är aktuella: Måste man arbeta tvärvetenskapligt? Behöver den externa finansieringen av forskning ökas? Har de kvinnliga forskarna vunnit eller förlorat på reformerna? Bör sektorsforskningen återupplivas? Sjunger den svenska forskningens kvalitet? Har instituten fått en ny roll? Vem styr forskningsdebatten? Dessa och andra frågor behandlades också vid årskonferensen. Bokens redaktör docent **Ulf Sandström** (SISTER) och dess författare, bl a professor **Olle Persson**, Umeå universitet, docent **Mats Benner**, Lunds universitet, fil dr **Maria Wikhall** (SISTER), fil kand **Laila Abdallah** (SISTER) fanns på plats. Ett nordiskt perspektiv gavs av **Tarmo Lemola**, programchef vid Handels- och industriministeriet i Finland under rubriken ”Det finska undret”. I panelsamtalet medverkade **Torbjörn Fagerström**, prorektor Sveriges Lantbruksuniversitet, **Thomas Johannesson**, VD Skogsindustrins Tekniska Forskningsinstitut, **Christina Moberg**, professor Kungl

Tekniska Högskolan, **Olle Stendahl**, professor Linköpings universitet, **Sverker Sörlin**, professor SISTER, **Bernt Ericson**, vP Ericsson Foresight samt **Maria Anvert** professor och forskningschef för Discovery vid AstraZeneca. **Dan Brändström**, VD Riksbankens Jubileumsfond, avslutade med en reflektion på temat ”Vetenskapspolitik i kunskapsamhället”. **Ulf Wickbom** var samtalsledare.

12 april

Konst och forskning

Henrik Karlsson introducerade seminariet med bakgrunder från rapport om konstnärlig forskning, ”Handslog, famntag, klapp eller kyss?”. Inledande kommentarer gavs av **Anders Flodström** rektor KTH, **Bengt Hansson**, ÅR-HS/Vetenskapsrådet, och **Ingela Lind**, Kulturredaktionen/Dagens Nyheter. Sedan talade **Henrik Björck**, Chalmers, under rubriken ”Vetenskap och konst”, **Staffan Selander**, Lärarhögskolan i Stockholm, om ”Estetiska lärprocesser”, **Stellan Welin**, Centrum för forskningsetik/Göteborgs universitet, på temat ”Vetenskapsteoretiska aspekter” och **Katja Grillner**, Arkitekturskolan/KTH, om ”Kunskapens form i vetenskapliga texter”

14 maj

Tvärvetenskap i praktiken

Vid ett välbesökt seminarium om tvärvetenskapens ställning i forskningen och forskningspolitiken presenterade flera medarbetare vid SISTER resultatet av två nya studier i ämnet. Studierna kommenterades av **Esquil Wadensjö**, SOFI/Stockholms universitet, **Göran Marklund**, Vinnova och **Carl Jacobsson**, Vetenskapsrådet.

30 maj

Higher Education Research: Its Relationship to Policy and Practice

Ulrich Teichler, professor och chef för Wissenschaftliches Zentrum für Berufs- und Hochschulforschung vid Kassels universitet och rådgivare till OECD, EU och UNESCO, reflekterade över villkoren för forskning om högre utbildning och dess roll för högskolepolitiken i Tyskland, Sverige och andra europeiska länder. Samarrangemang med Institutionen för internationell pedagogik, Stockholms universitet.

6 september på KTH

Advice from Science: What Can Scientists tell Politicians and Why?

Den brittiska regeringens vetenskapliga rådgivare **David King** blev hedersdoktor vid Kungl Tekniska Högskolan i samband med lärosätets 175-årsjubileum. SISTER anordnade därför ett seminarium om vetenskaplig rådgivning – dess roll, värde och risker. **Anders Flodström**, rektor för KTH, hälsade välkommen. **Sverker Sörlin**, professor vid SISTER, var samtalsledare och diskuterade med en panel av företrädare för vetenskap, politik och medier. Förutom David King, deltog **Charlotta Friborg** från Dagens Nyheters ledarsida, **Katarina Engberg** chef för strategisk analys och planering på Försvarsdepartementet, förre utbildnings- och forskningsministern **Per Unckel** samt den svenska regeringens vetenskapliga rådgivare **Hans Wigzell**, rektor för Karolinska Institutet.

37

17 december

En högskola för innovationer?

Seminarium ägde rum på SISTER med uppfinnaren **Håkan Lans** som gäst och industriekonomen **Hans Löf** från SISTER som samtalsledare. Samtalet handlade om såväl grundskolans som högskolans roll för innovationer och tillväxt. Har vi ett utbildningssystem för kreativitet och förverkligande av idéer? Kan universitet och högskolor tillhandahålla de strukturer som innovatören efterfrågar?

Övriga arrangemang

21–22 mars i Högskoleverkets regi

Lika olika – nordisk högre utbildning i förändring

Vi vet för litet om varandras system för högre utbildning i de nordiska länderna. Det gäller bl a ledningarna för universitet och högskolor och var bakgrunden till denna workshop som ägde rum på Lejonalds Slott inom ramen för Högskoleverkets program för chefs- och ledarskapsutveckling. Som underlag för seminariet låg ett arbetsmaterial framtaget av **Lillemor Kim** vid SISTER, projektledare för arrangemanget. Vid seminariet deltog förutom rektorer vid universitet och högskolor en rad forskare från de nordiska länderna samt professor **Gudmund Hernes** från IIEP vid UNESCO. Expansionen och diversifieringen av den högre utbildningen, finansieringen av universitetens forskning och kvalitetsgranskningen av den högre utbildningen var teman för jämförelser de nordiska länderna emellan.

38

23 april

De nya cityhögskolorna

De speciella förutsättningar och uppdrag som gäller för de tre nya högskolebildningar som vuxit fram i svensk storstadsmiljö under det senaste decenniet diskuterades vid en workshop i SISTER:s regi där resultat från pågående forskning konfronterades i avsikt att få underlag för fortsatta komparativa studier. Bidragsgivare var professorerna **Roger Qvarsell**, **Reinhold Castensson** och **Göran Graninger** samt doktoranderna **Fredrik Sunnergren** och **Elsy Liman-Grave**.

9 november i Nobelmuseets regi

Forskningsinformation – för vem, av vem?

Forskning angår oss alla. Men vem är det som skall berätta om forskarnas arbete, vad är det man ska berätta om – och vem är det som vill lyssna? Seminarium ägde rum på Svenska Akademien med docent **Anders Ekström** från SISTER som diskuterade frågan med bl a Nobelmuseets chef, professor **Svante Lindqvist**, chefredaktör **Agneta Ringaby**, Vetenskapsrådet, chefredaktör **Björn Fjaestad**, Forskning och Framsteg, vetenskapsredaktör **Karin Bojs**, Dagens Nyheter, och Vetenskapsradions chef Jan-Olov Johansson.

Dessutom har hållits interna seminarier och projektrelaterade arbetsmöten och workshops.

UTVÄRDERING

Under hösten 2002 blev SISTER utvärderat på uppdrag av Föreningens grundande forskningsstiftelser. Utvärderingen genomfördes av det internationella forskningskonsultföretaget Technopolis. Utvärderingsgruppen utgjordes av professor Ben Martin, SPRU Sussex University, professor Arie Rip, University of Twente samt professor Svein Kyvik, NIFU Oslo. Utvärderingsgruppens sekretetare var Enrico Deiacco, Technopolis. Gruppen besökte SISTER för en hearing den 18 oktober. Bedömggruppen noterade bland annat att ett imponerande uppbyggnadsarbete skett och att en omfattande verksamhet etablerats under en förhållandevis kort tid sedan starten 2000. Man konstaterade också att den modesta basfinansieringen i kombination med det för ett institut av detta slag ovanligt breda uppdraget gör det ekonomiska utrymmet för strategisk ledning och utveckling begränsat. Gruppen diskuterade därför möjligheter till strategiska avgränsningar av uppdraget men framförde också behovet av att se över nivån på verksamhetsstödet. Utvärderingsrapporten och dess rekommendationer, som endast förelåg i preliminär form vid verksamhetsårets utgång, kommer under 2003 att bli föremål för diskussion bland styrelse och medlemmar.

SISTER:S STÖRRE FINANSIÄRER OCH UPPDRAGSGIVARE 2002

Riksbankens Jubileumsfond

KK-stiftelsen

Stiftelsen för strategisk forskning

Formas

Högskoleverket

Knut & Alice Wallenbergs stiftelse

EU:s femte ramprogram

MISTRA

NorFA

STINT

Stockholms läns landsting, Regionplanekontoret

Vetenskapsrådet

VINNOVA

Landstingsförbundet

Svenska Kommunförbundet

MEDARBETARNA

SISTER är ett forsknings- och analysinstitut. Vi rekryterar forskare med erkänd forskningskompetens, normalt doktorsexamen, ett intresse för policyrelaterade frågeställningar och med potential att utvecklas inom sina olika specialområden. Vi rekryterar också assistenter och utredare med hög professionell kompetens och ett intresse för forskning, utbildning och innovationer.

Nedanstående personer har under år 2002 varit anställda direkt vid Institutet i Stockholm. Här anges också var medarbetarna disputerat, när och i vilket ämne samt vilka SISTER-projekt var och en deltagit i under året.

Forskningsledare

Anders Ekström, docent; fil. dr idé- och lärdoms historia (94), Uppsala universitet. Projekt: "Den mediala vetenskapen, 1850-2000" (RJ). "Att lära sig se: Åskådningskultur, pedagogik och visuella medier i Sverige 1850-1910" (VR).

Lillemor Kim, bitr. direktör; fil. dr pedagogik (98), Uppsala universitet. Projekt: "Lika olika: En jämförande studie av högre utbildning och forskning i de nordiska länderna" (HsV), "Forskning om lärande i högre utbildning" samt "Innehållsanalys av ansökningar till UVK" (VR), "Nya professioner i akademien" (egen).

Ulf Sandström, docent; fil. dr Tema teknik och social förändring (89), Linköpings universitet. Projekt: "Universiteten och det nya forskningslandskapet" (RJ),

”Eurolabs” (EU), ”Forskningsorganisation inom de areella näringarna” (RJ),
”Diabetesforskning i nätverk – monitoring och evaluering” (KAW/VR),
”Forskningsfinansiella mönster” (egen), ”The Research Community and Its
Responses to Change” (egen).

Sverker Sörlin, professor, direktör; fil. dr idé- och lärdoms historia (88), Umeå
universitet. Projekt: ”Kultur i kunskapssamhället” (RJ), ”Tvärvetenskap i Sverige”
(MISTRA), ”Utvärdering NOS” (NOS/VR), ”Utvärdering av den svenska
verksamheten vid IIASA” (Formas), ”Vetenskapens arkitektur” (egen).

Forskare

Pernilla Jonsson, fil. dr ekonomisk historia (00), Uppsala universitet. Projekt:
”Universiteten och det nya forskningslandskapet” (RJ).

Henrik Karlsson, fil. dr musikvetenskap (88), Göteborgs universitet. Projekt:
”Konstnärlig forskning” (RJ), forskarutbildningskurs om praktikbaserad forskning
(NorFA), ”Kultur i kunskapssamhället” (RJ).

Hans Lööf, ekon. dr (02), Kungl. Tekniska Högskolan. Projekt: ”Vad bestämmer
tillväxtens nivå i innovativa företag?” (Vinnova).

Göran Melin, fil. dr sociologi (97), Umeå universitet. Projekt: ”Utvärdering av den
svenska verksamheten vid IIASA” (Formas).

Maria Wikhall, fil. dr kulturgeografi (01), Lunds universitet. Projekt: ”Kultur i
kunskapssamhället” (RJ).

Per Wisselgren, fil. dr idéhistoria (00), Umeå universitet. Projekt: ”Kultur i
kunskapssamhället” (RJ) och ”Det sociala kunskapsfältets gränser ” (RJ).
(Tjl. jan–dec., gästforskare vid University of Sussex, Brighton, vt 02 och SCASSS,
Uppsala, ht 02).

Assistenten

Laila Abdallah, kulturantropolog (Uppsala), ”Universiteten och det nya
forskningslandskapet” (RJ).

Tobias Harding, statsvetare (Stockholm), ”Universiteten och det nya
forskningslandskapet” (RJ).

Martin Hällsten, sociolog (Stockholm), ”Universiteten och det nya
forskningslandskapet” (RJ).

Henrik Sandén, statsvetare (Linköping), ”Eurolabs” (EU).

Carolina Sigfridsson, samhällsvetare (Örebro), ”Tvärvetenskap i
Sverige”(MISTRA), ”Kultur i kunskapssamhället” (RJ).

Administratör

Gina da Correggio (arvoderad, t.o.m. april)

Inger Lindbäck (fr.o.m. juni)

Program- & informationssekreterare

Pehr Mårtens (fr.o.m. april)

Slutat under året

Pernilla Jonsson

Tobias Harding

Laila Abdallah

Henrik Sandén

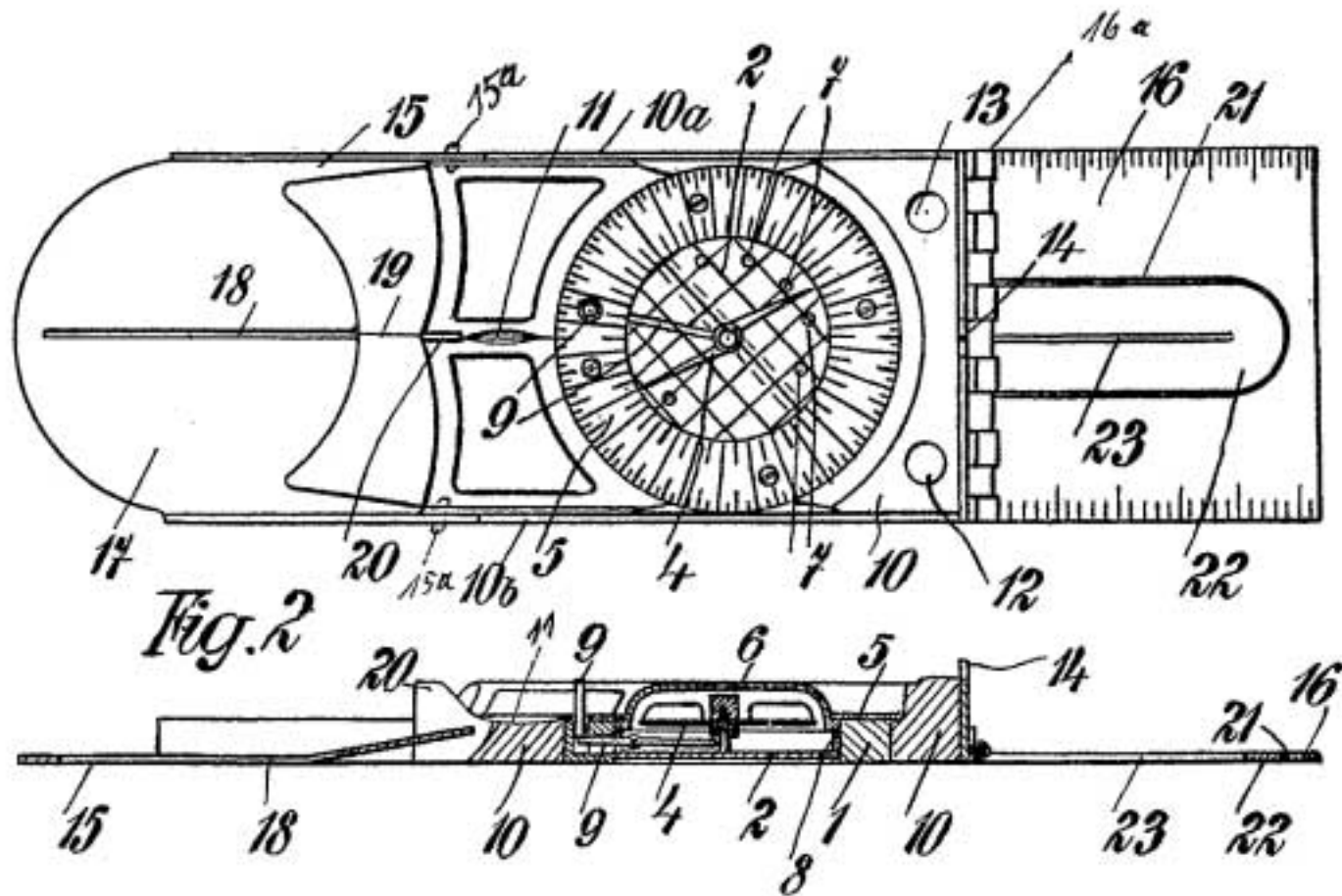

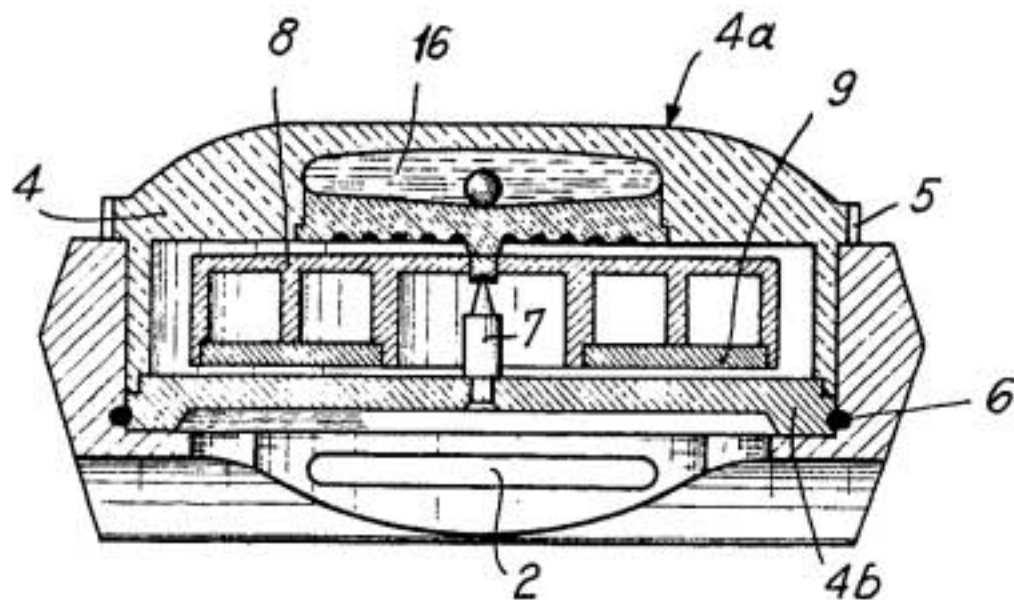

PROJEKTBEKRIVNINGAR

KULTUREN I KUNSKAPSSAMHÄLLET: KULTUREN SOM SAMHÄLLSSEKTOR OCH KULTURPOLITIKENS UTMANINGAR

Vid sidan av sina bildande, integrativa och emancipatoriska dimensioner, har kulturen också en roll som näringsgren, produktionsorganisation och marknadssegment. Kulturen utgör med andra ord en sektor i samhället, i analogi med andra samhällssektorer. Kulturforskningen, även tagen i mycket vid mening, återspeglar emellertid knappast detta förhållande. Trots försök att etablera forskning om kulturen som sektor eller verksamhetsfält måste man konstatera att det återstår mycket att göra. Behovet av starka forskningsmiljöer med denna inriktning är angeläget. Det generella tema som valts för forskningsprogrammet är kulturen i kunskapssamhället. En fråga gäller kulturens betydelse i den enskilda människans liv. Vilka skiljelinjer finns mellan kulturanvändningens sociologi och geografi? En annan fråga gäller kulturens betydelse för den sociala och byggda miljön. Vidgas kulturens räckvidd till andra politikområden? Eller håller den tvärtom på att marginaliseras när konst och evenemang tenderar att bli

underavdelningar till lokal marknadsföring och nationell tillväxtpolitik? Forskningsfrågorna handlar också om kulturens och kulturpolitikens funktion och plats i demokratiska processer samt om kulturens instrumentella roll i politiken, liksom kulturen som arbetsfält och arbetsmarknad. Stora delar av kulturarbetet syns inte på arbetsmarknaden utan utförs på fritid och inom utbildning. Förvärvsmönstren är komplicerade. Inkomstförhållandena är extremt ojämna, särskilt för de konstnärliga yrkena. Avkastningen på mycket långa utbildningar är låg. Överutbildning, överutbud, kallelseetik, individualism och inbördes konkurrens medför att många yrkesgrupper har en svag marknadsställning.

Forskningsprogrammet skall behandla frågor om ett nytt sätt att se på kultursektorn i ett kunskapssamhälle och i en globaliserad ekonomi: Vilka förväntningar ställs till kulturen som drivkraft för ekonomisk utveckling? Hur ser yrkesroll och yrkesidentitet ut för dem som har kultur som arbete? Vad kännetecknar vad man kan kalla kunskapssamhällets skapande platser? Vilka demokratiska roller kan kulturen spela i det framväxande kunskapssamhället?

Tyngdpunkten i forskningen i vart och ett av programområdena ligger inom en av fyra samverkande forskningsmiljöer (SISTER, KTH, Linköpings universitet och Högskolan i Borås). Delprogrammet om kunskapssamhällets skapande platser har valts ut som koordinerande. I forskningsprogrammet samarbetar forskare från olika discipliner, som från sina utgångspunkter kan bidra till att problematisera och kritiskt granska kulturområdets i vid mening samhälleliga betydelse

Personal vid SISTER: Sverker Sörlin, Per Wisselgren, Maria Wikhall
Finansiär: Riksbankens Jubileumsfond

AKTUELLA HÖGSKOLEFRÅGOR I NORDISKT LJUS

Hur går utvecklingen på högskoleområdet i de nordiska länderna? Blir vi mer lika eller mer olika varandra? I vilka avseenden skiljer vi oss åt och vad har det för konsekvenser? Vad kan vi i Sverige lära av grannländerna? Det är frågor som detta projekt försöker besvara genom att granska utvecklingen i Sverige i jämförelse med i Danmark, Finland och Norge. Studien koncentreras på följande aktuella problemområden: · Expansionen av den högre utbildningen · Diversifieringen i de nordiska högskolesystemen · Forskningsfinansieringen och forskarkarriären · Utvärdering och kvalitetsgranskning av högre utbildning Tidsperspektivet i jämförelserna är utvecklingen under 1990-talet med tyngdpunkt på de senaste årens händelser. Projektet finansieras av Högskoleverkets program för chefs- och ledarskapsutveckling och innefattar även en workshop med deltagare av såväl universitets- och högskolerektorer som forskare inom de aktuella områdena från de nordiska länderna. Projektet har avslutats och avrapporterats i en skrift med titeln "Lika olika. En jämförande studie av högre utbildning och forskning i de nordiska länderna" (Högskoleverkets rapportserie 2002:40 R). I rapporten jämförs och karakteriseras reformstrategierna i de nordiska länderna, beskrivs utvecklingen inom de utpekade problemområdena samt listas de områden där Sverige avviker på ett sådant sätt att det finns skäl att titta närmare på orsakerna och lära av våra nordiska grannländer.

Personal: Lillemor Kim
Finansiär: Högskoleverket

FORSKNING OM LÄRANDE I HÖGRE UTBILDNING – EN KUNSKAPSÖVERSIKT

Projektets syfte är att ge en probleminriktad kunskapsöversikt över hur forskningen om högre utbildning behandlat de undervisningsnära och didaktiska frågeställningarna. Översikten görs med fokus på frågor av särskilt intresse för Vetenskapsrådets utbildningsvetenskapliga kommitté (UVK) och mot bakgrund av de förändringar som forskningen om högre utbildning genomgått i Sverige under senare år. Liknande översikter görs på uppdrag av UVK även inom andra utbildningsområden (skola, folkbildning etc). I uppdraget ingår att avgränsa och beskriva forskning om lärande och undervisning som en del av området Forskning om högre utbildning och som ett tvärvetenskapligt område i relation till traditionella discipliner. Kartläggningen omfattar publicerade akademiska avhandlingar, sökta och beviljade forskningsanslag, forskarskolor och aktuella forskargrupper inom området. Avsikten är att peka på starka och svaga sidor (luckor) i den svenska forskningen på detta område och lyfta fram ett antal principiellt viktiga frågor för framtida forskning. Från SISTER:s synpunkt kan såväl detta projekt som innehållsanalysen av ansökningarna till UVK betraktas som fallstudier av intressanta förändringar i forskningslandskapet under det senaste decenniet – förutom att själva problemområdet tillhör Institutets kärnverksamhet.

Personal: Lillemor Kim och Ewa Olstedt

Finansiär: Vetenskapsrådet

INNEHÅLLSANALYS AV ANSÖKNINGAR TILL UTBILDNINGSVETENSKAPLIGA KOMMITTÉN 2001–2003

Under 2001-2003 satsar regeringen särskilda medel till stöd för utbildningsvetenskaplig forskning (sammanlagt 220 milj kr). Medlen går till forskningsstöd, forskarskolor och andra insatser och fördelas efter utlysning och sedvanlig granskning och bedömning. I utlysningstexter och fördelningsbeslut har utbildningsvetenskapliga kommittén (UVK) tolkat och operationaliserat sitt uppdrag. Uppdraget och projektet omfattar en analys av såväl utlysningstexterna som en kartläggning av inkomna och beviljade ansökningar. Etableringen av UVK innebär något nytt på den vetenskapliga arenan och i projektet ingår att analysera effekterna av denna etablering i relation till andra aktörer på närliggande områden och att studera effekterna av att utbildningsvetenskap införts som ett eget område för forskningsstöd.

Personal: Lillemor Kim och Ewa Olstedt

Finansiär: Vetenskapsrådet

STIFTELSENA OCH DET SVENSKA FORSKNINGSSYSTEMET

De nya forskningsstiftelserna etablerades för snart tio år sedan. Stiftelseprojektet vid SISTER syftar till att problematisera och analysera den systempåverkande roll forskningsstiftelserna kommit att spela inom de svenska systemen för utbildning, forskning och innovation. Komplexiteten ställer krav på en bred ansats som huvudsakligen tar sin utgångspunkt i det svenska universitetssystemets tillstånd och funktion under 1990-talet. Projektet skall systematiskt studera frågor av följande slag: Hur har forskningsstiftelserna tolkat sina ursprungligt formulerade visioner och verksamhetsmål? Med vilka verksamhetsmedel och arbetsformer har de genomfört dessa målsättningar och hur har dessa förändrats? Vilka direkta och indirekta konsekvenser har stiftelsernas agerande och anslagspolicy fått för den svenska forskningen och forskarutbildningens organisation och inriktning? Har stiftelsernas prioriteringar påverkat universitetens och högskolornas arbetssätt

och verksamhetsformer? Har prioriteringar och förskjutningar medfört en ökad grad av dynamik i det svenska FoU-systemet? Vilka maktförskjutningar har skett i det svenska kunskaps- och forskningspolitiska systemet? Syftet är således att beskriva och analysera förändringar på systemnivå, att analysera trender och förskjutningar och att bidra med ny kunskap utifrån ett övergripande perspektiv.

*Personal: Laila Abdallah, SISTER, Mats Benner, Lunds universitet,
Martin Hällsten, SISTER, Susan Marton, Göteborgs universitet,
Torsten Nybom, Örebro universitet, Ulf Sandström, SISTER, Sverker Sörlin, SISTER
Finansiärer: Stiftelsen för strategisk forskning, KK-stiftelsen, MISTRA,
Riksbankens jubileumsfond, Vårdalstiftelsen*

HÖGSKOLAN OCH REGIONAL SAMVERKAN – FINANSIERINGSSTRÖMMAR OCH HÖGSKOLEPOLITIK

Projektet avser att kartlägga och analysera de forskningsfinansiella strömmarna med särskild hänsyn till omfattningen av forskningsstöd och kontraktsforskning beställd av regionala aktörer. Regionala forskningsresurser, dvs. FoU-medel som kommer från den egna regionen, utgör ungefär en femtedel av högskolans totala forskningsbudget. Preliminära analyser visar att dessa medel är av stor betydelse för små och mellanstora högskolor, framförallt i ett initierande skede när forskningsverksamheterna är på väg att etableras. Hur kommer dessa medel att se ut i den framtida utvecklingen för dessa högskolor? Under 1990-talet har forskningens finansiering alltmer karakteriserats av konkurrens till följd av att fakultetsanslag minskat i betydelse. I ett framtidsperspektiv är det sannolikt att staten i ökad utsträckning kanaliserar resurser till forskning via forskningsråden. Detta understryker ytterligare konkurrensen om forskningsmedel. En ökad förståelse för högskolors förhållningssätt till de regionala medlen i relation till minskade nationella bidrag är därför viktigt att få belyst. Analyserna planeras så att de bland annat kan svara på följande frågor:

- Hur har den regionalt baserade finansieringen av FoU vid högskolor och nya universitet sett ut under perioden 1993/94 till 2001?
- I vilken utsträckning har minskad direkt statlig finansiering påverkat regionens högskolor?
- Har formerna för den offentliga finansieringen i övrigt ändrats?
- Har näringslivsbaserad finansiering av högskoleforskningen ökat eller minskat?

Personal: Ulf Sandström, Martin Hällsten och Laila Abdallah
Finansiär: TRU-enheten vid Landstingsförbundet och Svenska Kommunförbundet

ATT LÄRA SIG SE: ÅSKÅDNINGSKULTUR, PEDAGOGIK OCH VISUELLA MEDIER I SVERIGE 1850–1910

Under de senaste decennierna har det mångvetenskapliga forskningsområdet "Visuell kultur" tilldragit sig stort internationellt intresse. Bakgrunden till detta är behovet av en kritisk förståelse av mediernas massproduktion av bilder samt den förändring av visualiseringens status som den nya informationsteknologin medför. Projektet "Att lära sig se: Åskådningskultur, pedagogik och visuella medier i Sverige 1850-1910" ansluter till detta expansiva forskningsområde. Undersökningens tidsramar, 1850-1910, sammanfaller med framväxten av ett mycket omfattande visuellt medielandskap i Sverige och andra länder: publika museer och världsutställningar; en omfattande visuell populärkultur i form av panoramor, kringresande vaxkabinett och populära tekniker för bildframställning och optiska experiment; nya bild- och reproduktionstekniker som lade grunden till en begynnande massproduktion av bilder, etc. Mot den allmänna bakgrunden är projektets syften: 1) att analysera en serie visuella tekniker under 1800-talets andra hälft som delar av ett mycket omfattande och historiskt specifikt visuellt medielandskap; 2) att problematisera föreställningen om ett radikalt brott mellan

"informationssamhället" och tidigare perioders förmenta brist på komplexa mediesystem; 3) att särskilt undersöka de pedagogiska metoder som utvecklades i anslutning till den visuella kulturen under 1800-talets andra hälft och som identifierade seendet som ett pedagogiskt kunskapsobjekt; 4) att i ett historiskt och ett samtidskritiskt perspektiv analysera hur förändringar i det visuella medielandskapet påverkar de offentliga sfärerna och relationen mellan publik- och medborgarroller i det moderna samhället.

*Personal: Anders Ekström
Finansiär: Vetenskapsrådet*

DET SOCIALA KUNSKAPSFÄLTETS GRÄNSER: AKADEMISERING OCH KÖNSARBETSDELNING I ENGLAND OCH I SVERIGE 1880–1960

Föreliggande studie utgör en historisk undersökning av samhällsvetenskapens framväxt och akademiska etablering med avseende på dess könsaspekter ur ett internationellt komparativt perspektiv. I fokus står den sociala kunskapsproduktionens successiva förvetenskapligande i England och i Sverige under perioden 1880–1960. Studien knyter an till pågående internationell sociologihistorisk och universitetshistorisk forskning. Men den eftersträvar samtidigt ett vidgat socialhistoriskt perspektiv. På så sätt kommer den nya universitetsbaserade, manligt dominerade, samhällsvetenskapen att studeras som ett parallellt fenomen till den livaktiga utomakademiska sociala kunskapsproduktionen, där kvinnliga aktörer gavs fortsatt stort utrymme. Med detta vidgade perspektiv på det sociala kunskapsfältets omvandling under perioden framstår akademiseringen och könsarbetsdelningen som två komplext sammanvävda gränsdragningsprocesser, vars förhållande till varandra skall närmare undersökas och empiriskt belysas genom ett antal fallstudier, fördelade över tid och rum, inom och utanför akademien. Studiens huvudsyfte är att klargöra likheterna

och skillnaderna mellan de nationellt bestämda kunskapsfältens omvandlingar i England respektive i Sverige med särskild tonvikt vid den sociala kunskapsproduktionens akademiska och genusbestämda gränsdragningar. Därigenom behandlas samtidigt mer generella frågeställningar rörande den vetenskapliga kunskapens förutsättningar och det moderna välfärds- och kunskapssamhällets framväxt.

Personal: Per Wisselgren

Finansiärer: Riksbankens Jubileumsfond (RJ) och Stiftelsen för internationalisering av högre utbildning och forskning (STINT)

VILKA INTERNATIONALISERINGSEFFEKTER HAR POSTDOC-STIPENDIER?

Sedan lång tid har det varit vanligt att nydisputerade doktorer åker utomlands efter doktorsexamen under ett eller ett par år. Att få klarhet i på vilket sätt som dessa postdoc-vistelser vidgar svensk forsknings kontaktmönster är angeläget för att kunna utforma framtida stipendieprogram på bästa sätt. En studie av svenska forskares postdoc-vistelser utomlands, med avseende på internationaliseringseffekter, skulle kunna bidra till större säkerhet vid utformningen av olika stipendieprogram. Den kritiska frågan blir huruvida en forskares kontaktytor ser annorlunda ut efter en postdoc-vistelse än de gjorde före. Har kontaktnätet på något sätt vidgats så kan man tala om internationaliseringseffekter i någon form. Det är av stort intresse att få svar på omfattning och intensitet i de kontakter som forskare etablerat under sin postdoc, samt hur pass beständiga de är över tid. Kontakterna kan givetvis ha olika skepnad och intensitet; vi talar exempelvis om konkreta internationella projektsamarbeten med sampublicering som ett resultat, personliga kontakter och tillgång till någon form av nätverk. Inledningsvis vill utförarna av studien så långt det är möjligt försöka presentera en totalbild av svensk postdoc-stipendiering över tid, genom att använda statistik från Vetenskapsrådet och de tidigare forskningsråden, STINT, Wenner-Gren Stiftelserna och eventuellt någon ytterligare finansiär. Utöver detta planeras en enkät och intervjuer i någon form. Studien beräknas vara klar i november 2003.

Personal: Göran Melin
Finansiär: STINT

KONSTNÄRLIG FORSKNING OCH DOKTORSEXAMEN I SVERIGE

Under de närmaste tre åren fördelar Vetenskapsrådet s k "kollegiepengar" till de konstnärliga högskolorna med samarbetspartner med avsikt att skapa strukturer för framtida forskningsprojekt. Flera högskolor utannonserar eller förbereder doktorandtjänster med konstnärlig forskarinriktning. Projektet är en kartläggning av de aktörer, argument och strukturer som ligger bakom denna nya forskningsgren med särskild tonvikt på balansen mellan teori och praktik och på metodfrågor.

Personal: Henrik Karlsson
Finansiär: Riksbankens jubileumsfond

DEN MEDIALA VETENSKAPEN, 1850–2000

Detta är ett pilotprojekt inom forskningsområdet "Vetenskaperna, medierna och publikerna". Projektet tar sin utgångspunkt i aktuella förändringar av villkoren för vetenskapens medialisering och forskningens sätt att kommunicera med det omgivande samhället. Avsikten i detta pilotprojekt är att belysa dessa frågor i ett historiskt perspektiv med en serie fallstudier som omfattar den ungefärliga tidsperioden 1850-2000. I ett framtida större forskningsprojekt identifieras tre till fyra områden för fördjupade undersökningar. Det övergripande syftet med arbetet i pilotprojektet kan beskrivas i fyra led: 1) att inventera och sammanföra pågående forskning om de historiska relationerna mellan vetenskap, medier och publik; 2) att i samarbete med denna forskning framställa en antologi som behandlar den mediala vetenskapen i både ett historiskt och ett samtidsorienterat perspektiv (planerad utgivning 2003); 3) att med stöd i detta arbete utveckla teoretiska alternativ till den traditionella spridningsmodell som dominerar förståelsen av förhållandet mellan forskningen, dess förmedlare och olika publik; 4) att utarbeta en större ansökan om forskningsanslag inom området som kan lämnas till olika anslagsgivare våren 2003.

Personal: Anders Ekström

Finansiär: Riksbankens jubileumsfond

DIABETESFORSKNING I NÄTVERK – MONITORING OCH EVALUERING

Wallenbergs Stiftelse och Juvenile Diabetes Research (U.S.) har tillsammans avsatt 75 Mkr för en femårig satsning inom diabetesforskning. Ett antal grupper inbjöds 1997 att komma med förslag och att bilda nätverk kring sin forskning. Detta projekt följer de tre de konstellationer, som sedermera (jan 98) valdes att bedriva forskning i nätverk. I en första etapp har projektet studerat attityder till nätverksarbete hos en större grupp av de forskare som deltagit med ansökningar. I fas två följer projektet de tre konstellationerna och bearbetar data om publiceringar, samarbeten och organisation. I den avslutande och tredje fasen skall projektet summera de effekter som nätverksarbetet givit på forskningsverksamheten.

Personal: Olle Persson, Umeå Universitet, Mats Benner, Lunds universitet, Martin Hällsten, SISTER, Ulf Sandström, SISTER

Finansiär: Knut och Alice Wallenbergs stiftelse/MFR och JDFR

EUROLABS – A COMPARATIVE ANALYSIS OF PUBLIC, SEMI-PUBLIC AND RECENTLY PRIVATISED RESEARCH CENTRES

The role of the research centre is increasingly recognised as a key part of the National Innovation System (NIS) and in recent years there have been extensive attempts to understand its operation and contribution to both knowledge accumulation and economic competitiveness. Research centres and laboratories are to science what firms are to the economy: the units of production.

In almost every country in Europe there was a massive expansion of the public sector research during the 1960s and 1970s. Certain areas, such as nuclear and energy research, were awarded high priority. Research institutions and centres proliferated, often following the type of model from areas such as agriculture and physical standards, which had been in existence since the start of the twentieth century. Research funding was generally organised on the basis of either block-grant funding direct to the institution, and thereby allowing a large degree of intellectual freedom, or through Research Councils which supported topics of research to be performed at universities or specialised research institutions.

The rapid growth in funding arrangements and the bodies engaged in research often lead to problems of co-ordination. Many Government ministries might be involved in research activities, not to mention regional bodies as well. Over the last 20 years there has been an extensive attempt to restructure many of Europe's

research systems to provide better co-ordination, to reflect changing policy conditions towards publicly-funded research and what Government sees as priority areas for support, to provide new mechanisms for the allocation of funding and setting of priorities, and to provide new approaches of accountability and Ministerial control. These have profoundly changed the research system in many countries and have affected the operation of research centres.

The aim of this project is to build up a science and technology indicators system to account for the dynamics of change in the management forms in public, semi-public and recently privatised research centres in Europe.

*Personal i Sverige: Henrik Sandén, SISTER, Ulf Sandström, SISTER
Finansiär: EU*

FORSKNINGSFINANSIELLA MÖNSTER

Hur strukturerar forskningsfinansiärerna sitt stöd till universitetsforskarna? Finns det gemensamma mönster i anslagspolitiken hos de olika forskningsfinansiärerna? Finns det skillnader mellan forskningsråden? ... mellan sektorsforskningsorganen? Svar på dessa frågor kan erhållas via analyser av finansiärernas projektregister, vilka finns tillgängliga i databaser. I flera undersökningar har finansiärernas register använts och grundtanken i detta projekt är att utveckla analysmetoderna och att göra komparativa studier mellan olika typer av forskningsfinansiärer. Det är också intressant att närmare studera huruvida paketeringen av forskningsmedel skiljer sig med avseende på mottagarkategorier inom högskolan, t.ex. de olika högskolorna, högskolor i jämförelse med universitet, tjänstekategorier, olika disciplinområden m.m. Har anslagspolitiken förändrats över tid? Disponerar forskare mer eller mindre projektmedel per år idag än vad som var fallet fem år tidigare? Vad kännetecknar de projektförslag som erhållit avslag? Hur prutar finansiärerna på projektanslagen.

Personal: Ulf Sandström, SISTER och Marin Hällsten, SISTER

THE RESEARCH COMMUNITY AND ITS RESPONSES TO CHANGE

During the 1990s a whole set of new forms and modes for financing of research has emerged and been incorporated in the institutional set up of Swedish research policy. This has not happened without controversies and debate. Some researchers of good reputation decided to leave their positions in research councils and the Government Research Advisory Board. But in all, the reaction has been surprisingly weak and few researchers have voiced their possible criticism. What are the actual attitudes on these issues within the research community?

The question addressed in this project is, how contemporary Swedish academics assess and respond to various institutional transfer-oriented policy alternatives. Of certain interest is where they would draw the boundaries of university-industry collaboration. What kind of division of labour between academia and industry would researchers want to have if they had a choice? One informed guess would be that researchers tend to strive also for strong connections with external actors and that validation strategies often involves contexts of application. Not only the external penetration should be considered when asking researchers these questions.

What are their attitudes regarding the functions of the research system when it comes to internal aspects regarding the council procedures, council granting policies and peer review in different instances.

Faculty attitudes in these respects has not been an exploited area of policy research. It is probably taken for granted that due to high levels of integration in the research community the need for investigations of this kind is not apparent. Scholars have pointed out that there is a lot of tensions inside the research community. The impending debates between male and female researchers are but one example of this. The division between researchers who accept the collegial system and researchers who consider this to be a game for senior power professors is another one. Also, the level of integration inside the research community might have changed. With an expanding community, and a lot of new research areas between the traditional disciplines, there could be room for processes which will have the effect of disintegration. This was one of the major findings in the Sandström et al evaluation (1997) of the Swedish Engineering Science Research Council (TFR). In the TFR evaluation attitudes were examined by a national mail survey implemented in the beginning of 1997. The same type of survey is now distributed to researchers who have sent in proposals to the NFR and MFR. In later stages of this project it might be of importance to include researchers from sectorial agencies.

Personal: Ulf Sandström, SISTER

TRENDER INOM UTVÄRDERING AV FORSKNING

Under den senaste tioårsperioden har efterfrågan på utvärdering av den offentligt finansierade forskningen och utbildningen ökat i majoriteten av OECD-länder. Den främsta anledningen till denna efterfrågan kan sökas i en allt hårdare internationell och nationell ekonomisk konkurrens parat med en begränsning av de finansiella resurserna.

Parallellt med detta har synen på innovationsprocessen förändrats. Från 1950- och 60-talets första enkla linjära modell, som beskrev innovationsprocessen som en rak process från forskaresamhället till brukarsamhället, har vi nu kommit fram till den femte generationens innovationsmodell - samverkans- och nätverksmodellen. För varje ny modell har medvetenheten om de komplexa samband som finns mellan forskning och den omgivande sociala miljön vuxit sig allt starkare.

Sammantaget innebär detta att inte endast efterfrågan på utvärderingar ökat utan även att kraven på metoderna för utvärdering vuxit. Den traditionellt sett totalt dominerande metoden, den kvalitativt inriktade expertgranskningen – peer review – ifrågasätts således och utmanas av nya och alternativa metoder – inte minst kvantitativt inriktade mätmetoder.

Syftet med projektet är att ställa samman huvuddragen i de senaste årens internationella utveckling inom utvärderingsmetodik. En dylik översikt bör kunna ge viktig information om var svensk utvärderingstradition befinner sig i förhållande till dessa senaste trender och metoder.

*Personal: Ulf Sandström, SISTER Tobias Harding, SISTER
Finansiär: Formas*

TYPIFYING SCIENTIFIC ADVISORY STRUCTURES AND SCIENCE ADVICE PRODUCTION METHODOLOGIES – TSAS

With increasing attention being focused on the use of scientific advice by policy-makers, there is a need to better understand the different arrangements that are used to provide this advice. As such, ways of making comparisons between advisory arrangements need to be investigated.

Relevance: As part of the broader focus of the European Research Area initiative to analyse the relationship between science and governance, concern has been raised at EU level that there is a need to increase our understanding of the advisory process in order to develop a common system of scientific and technical reference for policy-making. However, if the process by which scientific advice is incorporated into policy decisions is to be improved, there is first a need to better understand the current arrangements for the provision of such advice. Through the identification of important factors that influence the way that these current structures operate, lessons regarding the use of scientific advice can be drawn for both Member States and the EU.

*Personal: Ulf Sandström, SISTER och Bo Persson, Linköpings universitet
Finansiär: EU*

VAD ÄR SISTER?

SISTER är akronymen för Institutets engelska namn: Swedish Institute for Studies in Education and Research.

I maj 1999 inrättade ett antal akademier och forskningsfinansierande stiftelser i Sverige Föreningen för studier av forskning och utbildning vars ändamål är att bedriva och främja bedrivandet av studier av forskning och utbildning samt att stimulera debatten inom detta område. Det sker genom Institutet för studier av utbildning och forskning, SISTER.

Institutet för studier av utbildning och forskning startade sin verksamhet den 1 januari 2000. Dess tillkomst kan ses som svaret på ett länge diskuterat behov av fristående analys och utredning av förhållandena i det svenska utbildnings- och FoU-systemet. Institutet har inrättats för en period om fem år. Det är fristående från politiska intressen och finansierar sin verksamhet genom basanslag från Föreningen, genom forskningsfinansierande fonder, råd, stiftelser m.fl. samt genom uppdragsforskning.

Institutets verksamhet inriktas på studier av forskning, utbildning och innovationsprocessen i hela samhället, dvs. såväl näringsliv och organisationer som offentlig sektor. Institutet verkar genom egeninitierad forskning och utredningar, genom beställda undersökningar och genom utåtriktad verksamhet.

Institutets ändamål är att studera utbildning, forskning och innovationsprocessen i ett jämförande internationellt perspektiv samt att främja debatten inom detta område. Kännetecknande för Institutets egeninitierade projekt skall vara hög vetenskaplig kvalitet och relevans för högskolan och FoU-systemet. En central uppgift är att skapa överblick och sammanhang i kunskapen om det snabbt växande FoU-området.

Myndigheter, organisationer och företag som kan förväntas främja föreningens ändamål har rätt att vara medlemmar i föreningen. Medlemskap beviljas av föreningens styrelse efter skriftlig ansökan. Föreningsstämman, där varje medlem har en röst, beslutar om årsavgift och utser ledamöter i föreningens styrelse.

STYRELSE

Dan Brändström, ordförande, VD Riksbankens Jubileumsfond

Björn Brandt, kanslichef Stiftelsen för Strategisk Forskning

Madeleine Caesar, VD KK-stiftelsen

Christina Rogestam, VD Akademiska Hus

Roger Svensson, VD STINT

Lena Torell, VD IVA

Ersättare: Göran Blomquist, Förbundsdirektör SULF

MEDLEMMAR

Akademiska hus
www.akademiskahus.se

Forskningsrådet för miljö, areella näringar och samhällsbyggande (Formas)
www.formas.se

Kommunförbundet
www.svekom.se

Kungl. Ingenjörsvetenskapsakademien (IVA)
www.iva.se

Kungl. Skogs- och Lantbruksakademien (KSLA)
www.ksla.se

Kungl. Vetenskapsakademien (KVA)
www.kva.se

Kungl. Vitterhets-, Historie- och Antikvitetsakademien (KVHAA)
www.vitterhetsakad.se

Landstingsförbundet
www.lf.se

Riksbankens Jubileumsfond (RJ)
www.rj.se

Stiftelsen för internationalisering av högre utbildning och forskning (STINT)
www.stint.se

Stiftelsen för Kunskaps- och Kompetensutveckling (KK-stiftelsen)
www.kks.se

Stiftelsen för Miljöstrategisk Forskning (MISTRA)
www.mistra-research.se

Stiftelsen för Strategisk Forskning (SSF)
www.stratresearch.se

Sveriges Universitetslärarförbund (SULF)
www.sulf.se

Vårdalstiftelsen
www.vardal.se

